



Лесные технологии для профессионалов

NOE NF210-8WR

Форвардер



История компании



История нашей компании берет свое начало с позапрошлого века. Сначала это была просто деревенская кузница, в которую обращались местные жители, когда им нужно было что-нибудь отремонтировать, подковать лошадей или выполнить другую работу, привычную для сельской местности.

В середине 60-х годов 20 века Отмар Ноэ, человек, имя которого носит наша компания, занялся изготовлением продукции по заказам. Клиенты быстро оценили высокий уровень предоставляемых им услуг и надежность продукции из Оденвальда. Нам удалось заработать хорошую репутацию, особенно в деле создания спецтехники. Кроме того, клиентов привлекала гибкость наших производственных процессов.

В середине 90-х годов компания перешла в руки следующего поколения руководителей, и было основано бизнес-подразделение компании. В 1997 первый трелевочный трактор NF129, разработанный и произведенный нашей компанией, был отправлен клиенту.

до 1969

Деревенская кузница
в Штайнбахе



1974

Переезд производства
в Мудау (Оденвальд),
где оно находится по
сей день

Основатель компании
Отмар Ноэ однажды сказал:

«Нет такого слова «не могу»,



1997

Первая поставка специального трелевочного трактора



1998

Презентация нашей новой линейки тракторов NF120 / NF160



2002

Разработка нового трелевочного полноприводного трактора KL100



2004

Разработка нового шестиколесного универсального форвардера и запуск новой серии шестиколесных форвардеров в производство



НОЕ сегодня:

Поставка запасных частей для коммерческих транспортных средств, в частности сварных и произведенных методом машинной обработки



Разработка новой серии 4-/6-/8-колесных форвардеров

- 4-колесные:
NF160-NF170-NF210-4R
- 6-колесные:
NF160-NF170-NF210-6R
- 8-колесные:
NF160-NF170-NF210-8R

25 лет разработок на одной фотографии



ПОТОМУ ЧТО КЛИЕНТ ДЛЯ НАС ВАЖНЕЕ ВСЕГО».

Форвардер NF210-8WR



Ваша потребность – это наша цель

- Высокая эффективность работы
- Надежные машины
- Современные двигатели
- Комфорт
- Быстрое обслуживание!
- Долговечность
- Высокая стоимость на вторичном рынке
- Индивидуальный подход

ГРУЗОПОДЪЁМНОСТЬ	16 тонн
ДИЗЕЛЬНЫЙ ДВИГАТЕЛЬ	FPT N6, 6-цилиндровый турбированный, 6,7 л, TIER IIIa
Мощность	175 кВт (238 л.с.)
Крутящий момент	1060 нм при 1500 об/мин
Емкость топливного бака	270 л
ТРАНСМИССИЯ	Механическо-гидростатическая трансмиссия, двухскоростная коробка передач
Скорость хода, 1 передача	0-12 км/ч
Скорость хода, 2 передача	0-30 км/ч
МОСТЫ/ТАНДЕМНЫЕ ТЕЛЕЖКИ ШИНЫ/КОЛЁСА	Тандемные тележки повышенной прочности 710/45 26.5 Forest King F2 Nokian
РУЛЕВОЕ УПРАВЛЕНИЕ	Пропорциональное управление поворотом рамы
Угол поворота	45 гр.
Угол наклона рам относительно горизонта	20 гр.
ГИДРАВЛИЧЕСКАЯ СИСТЕМА	Система с обратной связью и регулированием мощности (чувствительная к нагрузке, с регулируемым/изменяемым потоком)
Производительность насоса	319 л/мин
Рабочее давление	32 Мп
Гидравлический бак	190 л + 20л резерв
МАНИПУЛЯТОР	Epsilon S110F101 (две телескопические секции)
Максимальный вылет	10,1 м
Крутящий момент, тах, подъём	143 кНм
Поворотный момент захват	36 кНм
	Epsilon FG27
КАБИНА	Фиксированная, сертифицирована ROPS/FOPS/OPS
Комфорт	Климат-контроль, комфортное поворотное сиденье, аудиосистема, панорамное заднее остекление, отображение параметров машины на сенсорном дисплее 10,4 дюйма
РАБОЧЕЕ ОСВЕЩЕНИЕ ЦВЕТ	Светодиодные фары
ГАБАРИТЫ	Красный
Транспортная высота	3 660 mm
Длина	10 465 mm
Ширина	2 990 mm
Дорожный просвет	657 mm
ВЕС	21 300 кг
Макс. Вес с грузом	37 300 кг
ГРУЗОВОЙ ОТСЕК	
Длина	5,0 м
Удлинитель	0,7 м
Площадь защитной решётки	4,5 м
Макс. длина сортамента	6 155 мм
ДОПОЛНИТЕЛЬНЫЕ ОПЦИИ	
	<ul style="list-style-type: none"> • Автономный обогреватель/предпусковой подогреватель (рубашка охлаждения двигателя + кабина, подогрев гидравлической жидкости) • Топливо-заправочный насос • Масло-заправочный насос • Сепаратор дизельного топлива • Боковые дворники кабины • Буксирное звено • Мини-джойстики управления (Caldaro) • Передний отвал с гидравлической регулировкой и ящиками для инструментов

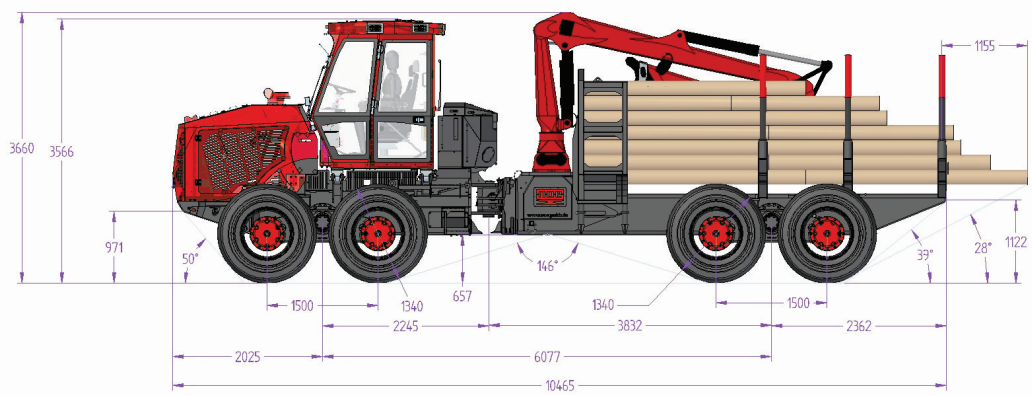
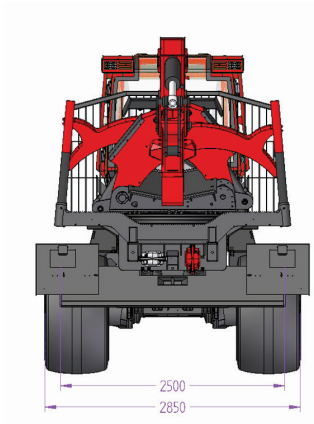

Кабина оператора

Управление нового поколения

- Большой сенсорный цветной монитор с диагональю 10.4"
- Сообщения об ошибках во время работы и возможность диагностики машины с монитора.
- Автоматическое отображение ошибок на мониторе.
- Возможность ввести 5 различных профилей операторов с комфортными настройками для каждого из них.
- Настройку параметров гидросистемы можно изменять индивидуально в зависимости от конкретной ситуации
- Пропорциональный контроль параметров лебедки



Кабина водителя: новый взгляд на привычные вещи

- Панорамные стекла для лучшего обзора
- Отсутствие ограничений или препятствий для движения головой
- Встроенный автоматический климат-контроль
- Вентилируемые отделения для хранения
- Комфортное сиденье оператора (поворотная педаль устанавливается по запросу)
- LED-освещение по умолчанию





Полное переосмысление кабины водителя. Простор, свет, комфорт и отличный обзор в надежной и безопасной кабине. Работа еще никогда не доставляла столько удовольствия.

ИСТК



8 800 555-21-12

mail@istk.ru

istk-forest.ru